

LCPC150-12

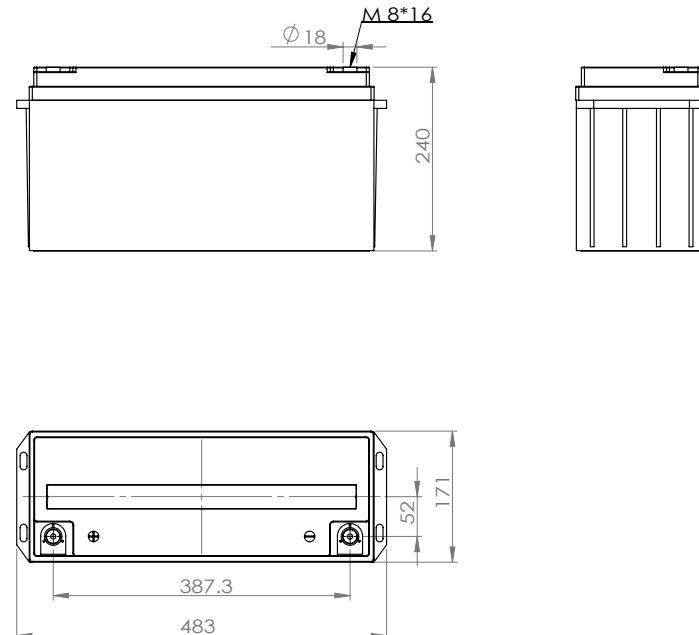
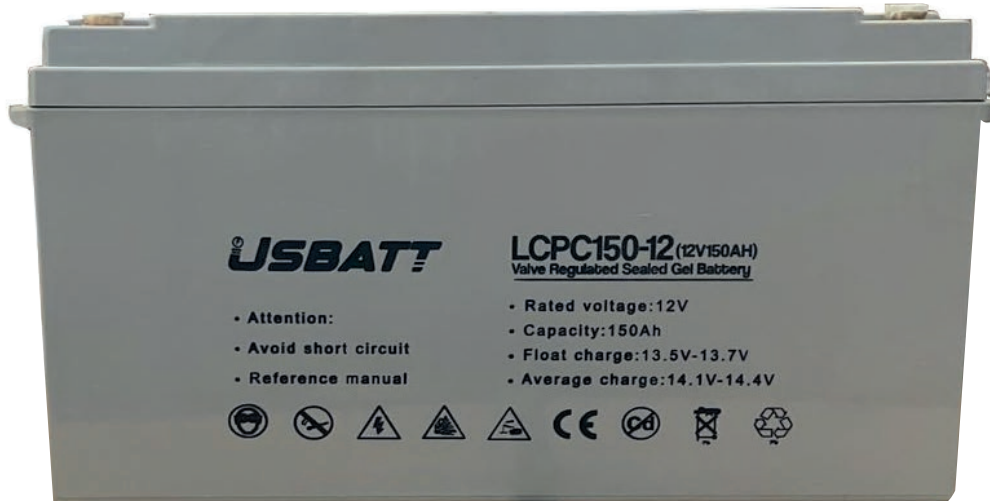

Especificaciones

Modelo de batería	LCPC150-12 12V150AH			
Capacidad ah (Por Hora, 25°C)	10			
Capacidad (ah, 25°C)	10HR (8A, 1.80V)	5HR (13.28A, 1.80V)	3HR (19.6A, 1.80V)	1HR (43.36A, 1.75V)
	150	124.5	110.25	81.3
Dimensiones (mm)	Longitud	Anchura	Altura	Altura total
	483	171	240	240
Peso aprox. (kg)	42.5			
Referencia interna de resistencia (m Ω)	5.0 (totalmente cargado @ 25°C)			
Corriente máxima de descarga (A)	450			
Autodescarga (25°C)	$\leq 1.5\%$ al mes			
Voltaje de carga (V/cell, 25°C)	Uso de ciclos		Uso de flotación	
	2.40 (-3.5mV/°C/cell), corriente de carga máxima: 30A		2.27 (-3.5mV/°C/cell)	
Corriente de cortocircuito (A)	3300			

Vida útil

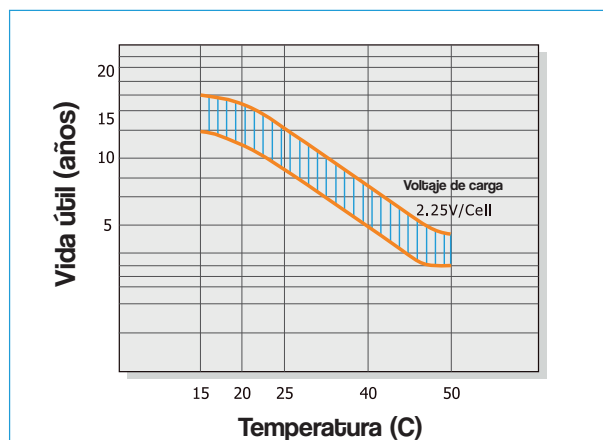

Características de carga

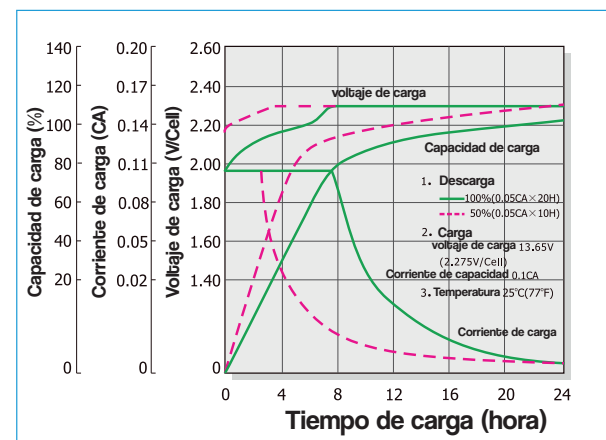

Ciclo de vida útil

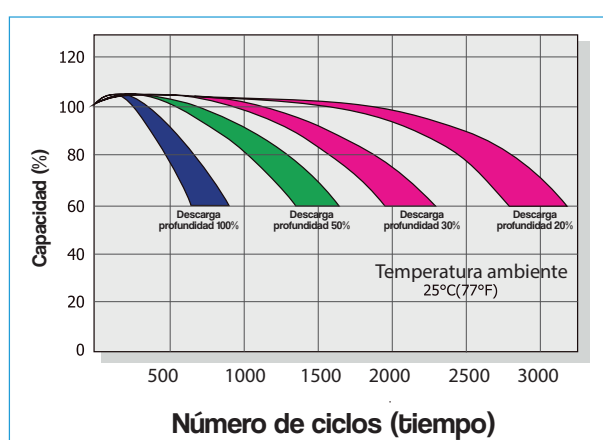

Característica de descarga

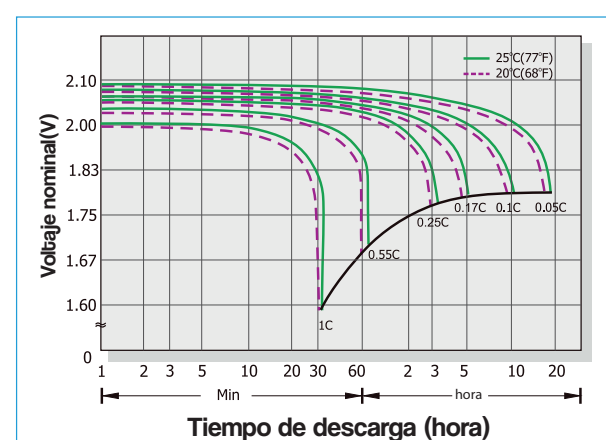

Datos de descarga.

Datos de corriente de descarga constante (25°C, A)									
Voltaje final (V/cell)	h								
	1	3	5	10	20	50	100	120	240
170	83.55	38.70	26.18	15.35	7.850	3.330	1.740	1.470	0.780
1.75	81.30	37.95	26.65	15.20	7.725	3.270	1.710	1.449	0.765
1.80	78.75	36.75	24.90	15.00	7.600	3.195	1.680	1.425	0.750
1.85	75.75	35.40	24.00	14.70	7.450	3.105	1.635	1.389	0.735
1.90	19.20	9.00	6.12	3.81	1.93	0.80	0.42	0.36	0.19

Datos de potencia de descarga constante (25°C, W)									
Voltaje final (V/cell)	h								
	1	3	5	10	20	50	100	120	240
170	150.50	63.20	45.50	28.30	14.700	7.130	3.850	3.270	1.650
1.75	145.50	62.10	44.40	28.00	14.450	7.050	3.670	3.210	4.620
1.80	141.50	61.10	43.20	27.70	14.200	6.750	3.420	3.090	1.590
1.85	137.00	60.30	42.20	27.10	13.900	6.390	3.250	2.890	1.530
1.90	133.20	59.40	41.00	26.70	13.700	6.150	3.110	2.790	1.500

Características

- Bajo auto-descarga y larga vida útil
- Construcción no derramable
- Instalación de válvula de seguridad a prueba de explosiones
- Excepcional rendimiento de recuperación de descargas profundas
- Rejillas de calcio con 99,7% de plomo puro y un componente reconocido de U.L

Presentación comercial

- Caja de cartón
- Terminal positiva y negativa
- Selladas libre de mantenimiento
- Tornillos

Aplicación

- Sistema fotovoltaico
- Telecomunicaciones
- Sistema eléctrico de emergencia
- Central eléctrica y sistema de transformadores de potencia
- Equipos de control

Ingredientes del producto

Nombre del producto: batería de gel regulada por válvula estacionaria LCPC series

Ingredientes	Concentración	CAS No.	EC No.
Plomo	16.957-16.97%	7439-92-1	231-100-4
Plomo esponjoso	10.452-11.402%	7439-92-1	231-100-4
Dióxido de plomo	18.550-19.682%	1309-60-0	215-174-5
Acido sulfúrico	7.262-8.435%	7664-93-9	231-639-5
Agua Pura	15.322-17.228%	7732-18-5	231-791-2
Dióxido de silicio	1.537-3.074%	7631-86-9	231-545-4

- IEC 60896-21/22
- DIN 40742
- YD/T 1360-2005

ISO 9001

